

MAŠINA ZA PRANJE tip PR 001 / 2

NAMENA

Mašina se koristi za pranje svih vrsta voća i povrća u konzervnoj industriji, u procesu pripreme za smrzavanje ili sušenje. U postupku pranja koristi se efekat barbotiranja, čime se pranje pospešuje.

Konstruktivnim rešenjima mašina omogućava odabiranje odgovarajućih uslova rada prema vrsti i kvalitetu proizvoda.

Mašina se može koristiti kao pojedinačna ili u sklopu sa transporterom za ispiranje i inspekciju.



br. listova:
3

obradio
R.Pajić

list broj:
1

datum
1994.god.

MAŠINA ZA PRANJE
tip PR 001 / 2

PIGO · R

Beograd

OPIS I KONSTRUKCIJA

Mašina je urađena kao zavarena konstrukcija od profilisanog nerđajućeg lima. Sastoji se od kade sa dvostrukim dnom, koje čini nerđajuća traka ispod koje je smešten sistem cevi za uduvavanje vazduha.

Snabdevanje vazduhom je preko prigradenog visokopritisnog centrifugalnog ventilatora.

U najnižoj tački dna kade smešteni su otvori za pražnjenje i pranje.

Za iznošenje plodova iz kade koristi se rebrasti transporter urađen od nerđajućeg žičanog pletiva. Pogon trake transportera je preko varijatora, na koji način je moguće odabrati uslove pranja u zavisnosti od vrste i kvaliteta plodova a samim tim i određivati kapacitet.

Iznad trake transportera postavljen je sistem tuševa za ispiranje plodova. Mašina je kompletno urađena od nerđajućeg čelika, koliko je tehnički moguće. Tipovi mašine PR001/2A i PR001/2B mogu biti urađeni sa točkovima, što mašinu čini mobilnom. Tip PR001/2C i PR001/2D se radi sa stopama.

Sa unutrašnje strane je po varovima brušena i lužena a spolja je ukrasno brušena.

TEHNIČKE KARAKTRISTIKE

Tip: PR 001/		2A	2B	2C	2D
- kapacitet:	Q(t/h)	1-1,5	1,5-2,5	2-3	3-4
- ukupna dužina	L(mm)	2630	2630	2630	2630
- nazivna širina (trake)	B(mm)	600	800	1000	1200
- snaga motora trake	N(kW)		0.75		
- snaga motora ventil.	N(kW)	2,2	2,2	5,5	5.5
- potrošnja vode	q(m ³ /h)	1,5-2	2-3	2-3	2-3
- brzina trake	V(m/sec)		0,01-0,6		
- usipna visina	H ₁ (mm)		1000		
- izlazna visina	H ₂ (mm)		970		
- težina mašine	G(kg)	280	360	420	520
- zapremina sa transp.	V(m ³)	7,5	9	10	12

br. listova:
3

obradio
R.Pajić

list broj:
2

datum
1994.god.

MAŠINA ZA PRANJE
tip PR 001 / 2

PIGO 

Beograd

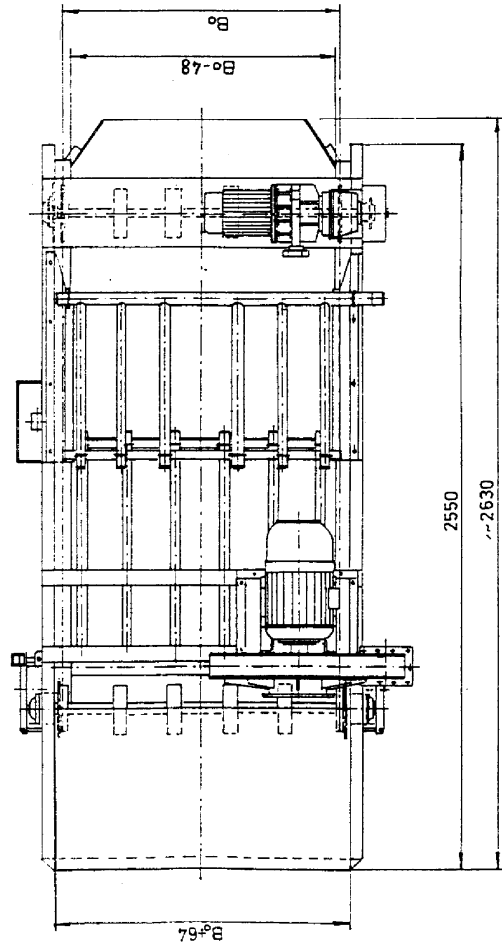
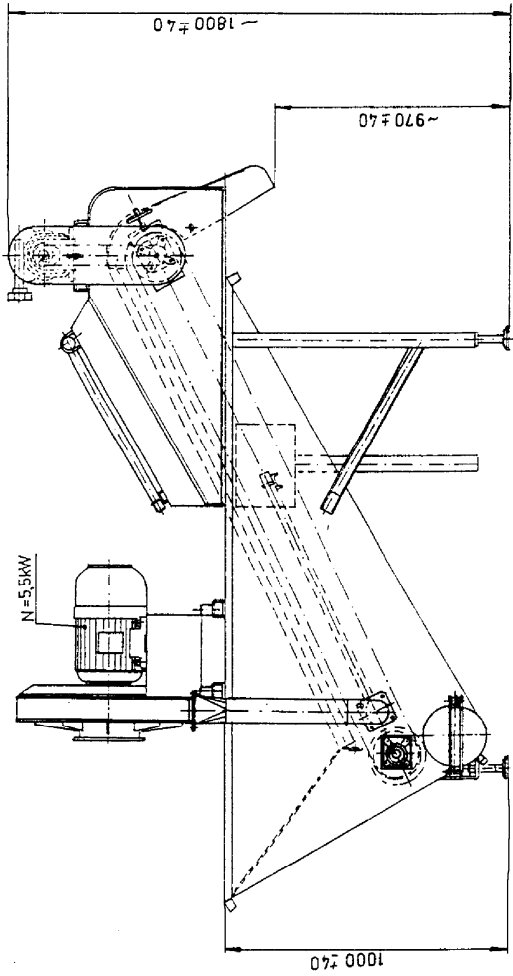
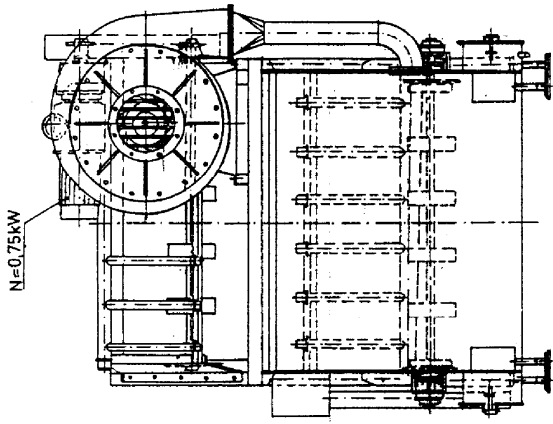

Bo	625	825	1025	1225
Bo - 48	577	777	977	1177
Bo + 64	689	889	1089	1289

br. Listova: **3**

list broj: **3**

obradio:

datum: 1995 god

MAŠINA ZA PRANJE

tip PR 001 / 2



Beograd