

MAŠINA ZA REZANJE, tip PR 042

NAMENA:

Ova verzija mašine konstruisana je za rezanje korenasto - krtolastog povrća i jabučastog voća, kao npr: krompira, mrkve, korena celera i korena peršuna, pastrnaka, cvekle, crnog luka, rotkve, jabuka, krušaka, dunja i sličnih proizvoda. Oblici rezanih komada mogu biti kao pločice, rezanci ili kockice. Veličina izrezanih komada može biti prema podacima datim u tehničkom delu.

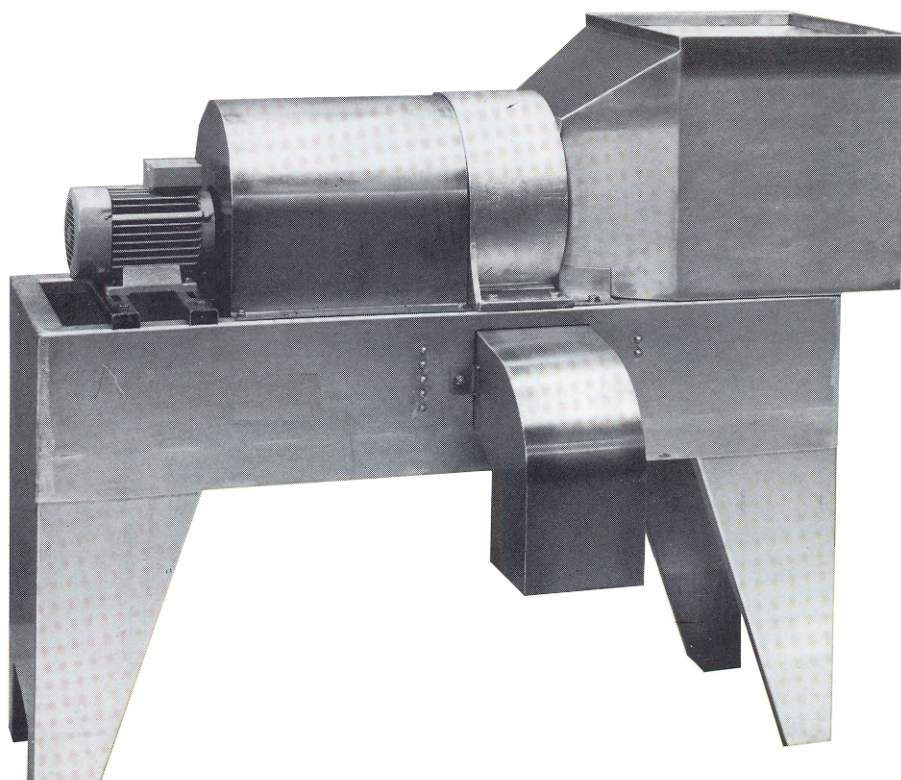

KONSTRUKCIJA:

Osnovna konstrukcija mašine urađena je od profilisanog nerđajućeg lima. Radni deo, tj. rotirajući bubanj i telo urađeni su od bronzne. Noževi su urađeni od kvalitetnog nerđajućeg čelika, termički obrađeni. Svi ostali elementi mašine urađeni su od nerđajućeg čelika ili drugih materijala čija je primena u prehrambenoj industriji dozvoljena.

Pogon bubnja se ostvaruje pomoću direktno spregnutog elektro motora, a pogon noževa za uzdužno i poprečno rezanje pomoću ugrađenih zupčastih prenosnika.

Konstruktivno rešenje omogućava podešavanje debljine rezanja u granicama datim u tehničkom opisu, dok se veličina za uzdužno rezanje ostvaruje određenim razmakom noževa, a veličina za poprečno rezanje određenim prenosnim odnosom zupčastog para za pokretanje noževa za poprečno rezanje.

br. listova: 3	obradio:
list broj: 1	datum 1994 god.

MAŠINA ZA REZANJE
tip PR 042

PIGO · R

Beograd

NAČIN RADA:

Pripremljen proizvod ravnomerno se dozira u usipni koš mašine.

Usled okretanja bubnja plodovi se raspoređuju po njegovoj unutrašnjosti, pri čemu dolaze na bočne noževe i bivaju izrezani na pločice.

Ukoliko se proizvod reže na rezance, onda prethodno izrezane pločice u toku kretanja nailaze na kružne rotacione noževe, koji ih režu na štapiće veličine prema prethodno nameštenoj debljini rezanja na pločice, i međusobnog rastojanja kružnih noževa.

Ako se pak želi proizvod izrezan na kockice, onda se u mašinu ugrađuju noževi za poprečno rezanje, koji prethodno izrezane rezance seku na kockice.

Važno je napomenuti da pri naručivanju mašine koja će služiti za rezanje na rezance i kockice, treba definisati veličinu izrezanih komada, kako bi se ugradili odgovarajući alati.

TEHNIČKE KARAKTERISTIKE:

Tip mašine:	PR 042A	PR 042B	PR 042C
-kapacitet (kg/h): zavisi od veličine izrezanih komada, npr. za:			
a)kockice 10 x 10 x 10 mm	4000	2400	1500
b)rezance 6 x 6 x l mm	3000	1800	1000
-veličina rezanja:			
a)pločice, kontinualno podesivo (mm)	2 ÷ 20	2 ÷ 14	2 ÷ 14
b)rezanci (mm)	10 x 10 8 x 8 6 x 6 5 x 5 4 x 4	10 x 10 8 x 8 6 x 6 5 x 5 4 x 4	10 x 10 8 x 8 6 x 6 5 x 5 4 x 4
c)kockice (mm)	20 x 20 x 18 14 x 14 x 14 12 x 12 x 12 10 x 10 x 10 8 x 8 x 8	12 x 12 x 12 10 x 10 x 10 8 x 8 x 8	12 x 12 x 12 10 x 10 x 10 8 x 8 x 8
-najveća veličina ploda Ø(mm)	200	150	150
-instalirana snaga N(kW)	3	2,2	2,2
-dimenzije (mm) prema crtežu			
-težina (kg)			
a)neto	400	300	300
b)bruto	520	400	400
-dimenzije za transport L x B x H:	2000x1500x1750	1800x1500x1600	1800x1500x1600

br. listova: 3	obradio:
list broj: 2	datum 1994 god.

MAŠINA ZA REZANJE
tip PR 042

PIGO 

Beograd

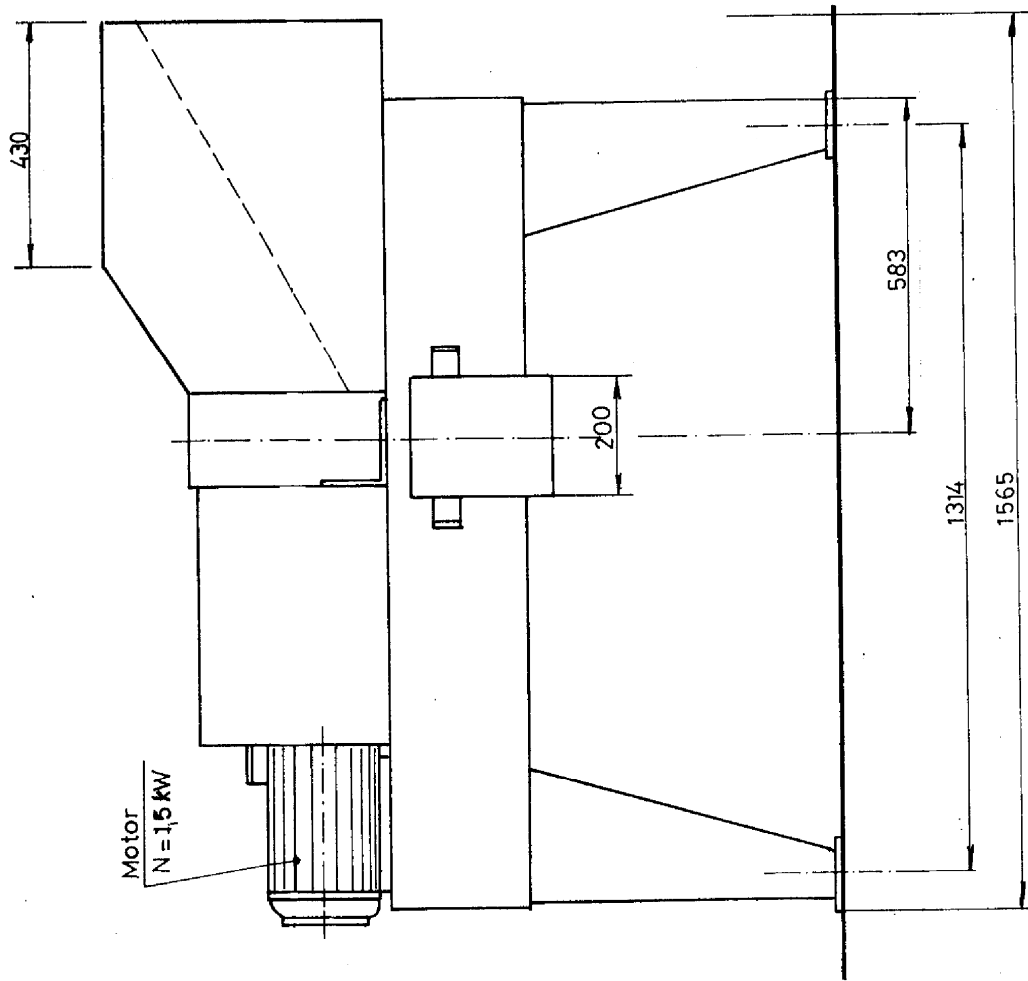
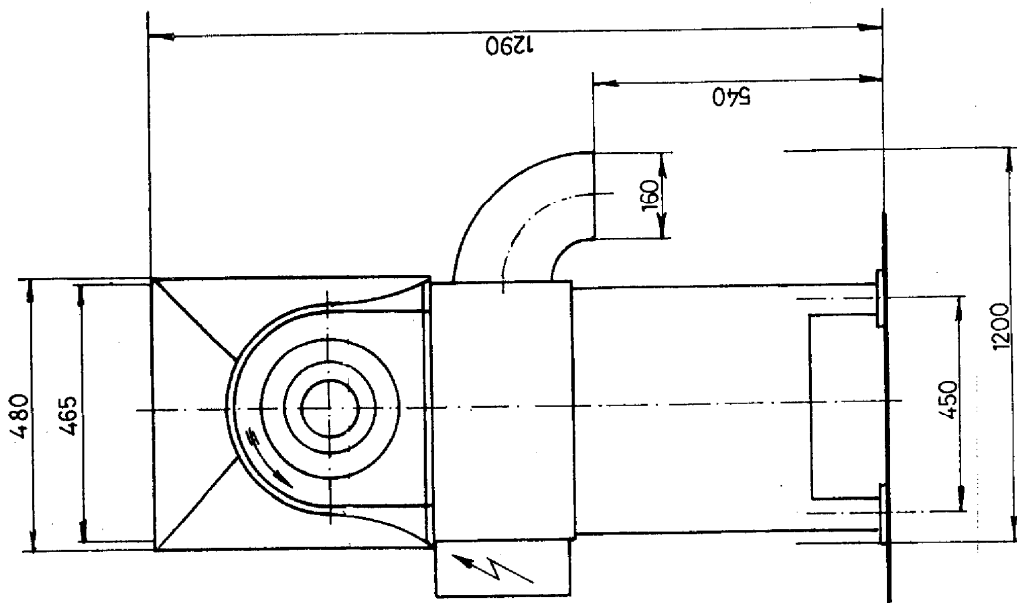

MAŠINA ZA REZANJE

tip PR 042



Beograd

br. Listova: 3 obradio:

list broj: 3 datum: 1994 god