

CENTRIFUGALNA PUMPA, tip PR 151

NAMENA:

Namenjena je prvenstveno transportu fluida raznih gustina, sve do pastoznih materija, a u određenoj izvedbi i onih sa čvrstim česticama, do određene veličine.

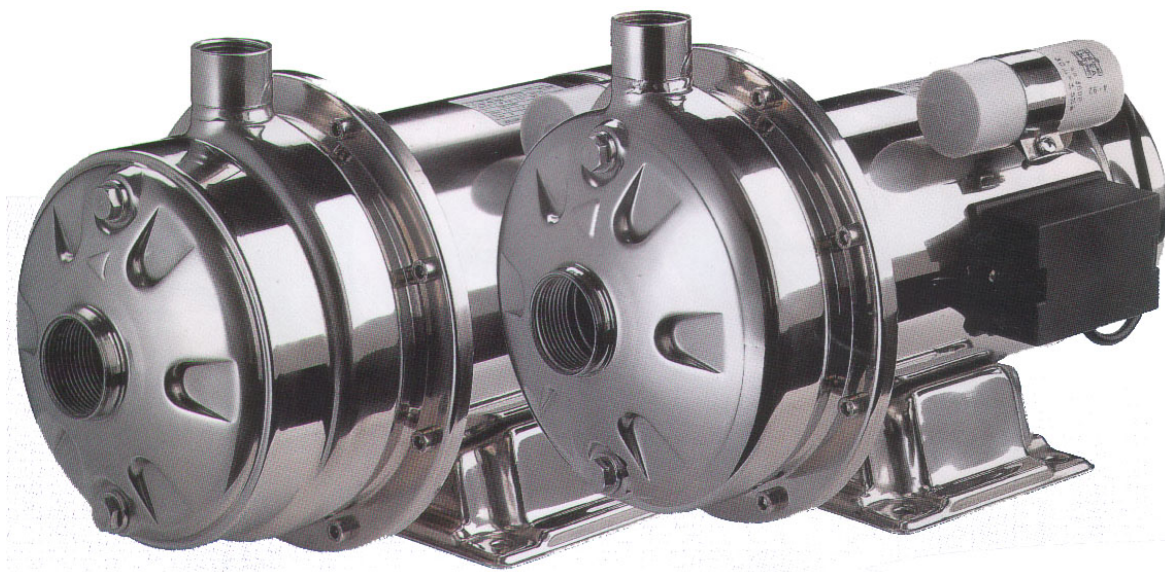

OPIS I KONSTRUKCIJA:

Pumpa je izrađena od nerđajućeg čelika kvaliteta AISI 304, što joj omogućava primenu u prehrambenoj industriji.

Mogu biti jedno i više stepene, kao i sa otvorenim impelerom, što omogućava i transport zaprljanih tekućina, odnosno onih koje nose i čvrste čestice.

Pumpe se takođe rade i isporučuju i sa zaptivkama predviđenim za visoke temperature.

br. listova: 2	obradio:
list broj: 1	datum 1994 god.

CENTRIFUGALNA PUMPA
tip PR 151

PIGO·R
Beograd

TEHNIČKE KARAKTERISTIKE:

Maksimalni radni pritisak: 8 bara;

Maksimalna temperatura: 60/90 °C, zavisno od vrste zaptivača;

Elektromotor: - klasa izolacije F;
 - zaštita IP 55;
 - mogućnost ugradnje monofaznog motora snage od 0,5 do 2 HP, sa ugrađenom zaštitom od preopterećenja;
 - mogućnost ugradnje trofaznog motora snage od 0,5 do 5HP;

CD

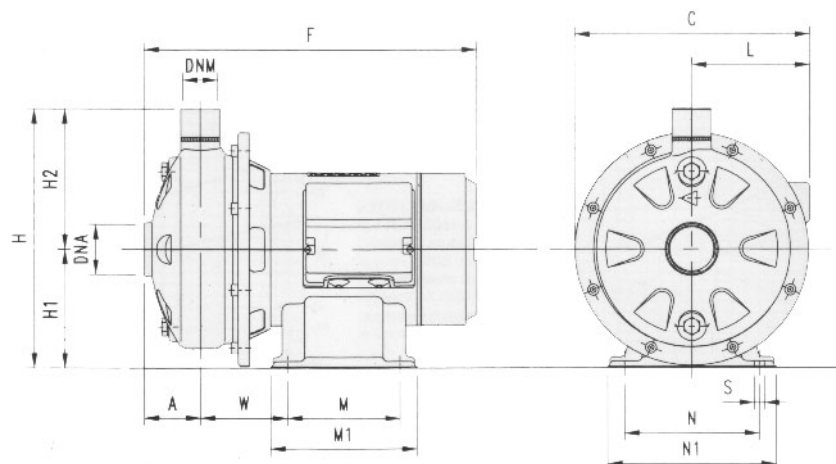

	A	C	F	H	H1	H2	L	M	M1	N	N1	S	W	DNA	DNM	X	Y	Z	kg
CDM 70/05	52	209	297	230	106	124	105	100	130	120	150	9	78	G1½"	G1"	240	260	360	9.1
CD 70/05	52	209	297	230	106	124	104	100	130	120	150	9	78	G1½"	G1"	240	260	360	9.1
CDM 70/07	52	209	297	230	106	124	105	100	130	120	150	9	78	G1½"	G1"	240	260	360	10.4
CD 70/07	52	208	297	230	106	124	104	100	130	120	150	9	78	G1½"	G1"	240	260	360	10.4
CDM 70/12	52	232	327	250	118	132	116	100	130	120	150	9	93	G1½"	G1"	240	280	360	13
CD 70/12	52	232	327	250	118	132	116	100	130	120	150	9	93	G1½"	G1"	240	280	360	13
CDM 90/10	52	209	327	230	106	124	105	100	130	120	150	9	93	G1½"	G1"	240	260	360	12
CD 90/10	52	208	327	230	106	124	104	100	130	120	150	9	93	G1½"	G1"	240	260	360	12
CDM 120/07	52	209	297	230	106	124	105	100	130	120	150	9	78	G1½"	G1"	240	260	360	10.4
CD 120/07	52	208	297	230	106	124	104	100	130	120	150	9	78	G1½"	G1"	240	260	360	10.4
CDM 120/12	52	208	327	230	106	124	104	100	130	120	150	9	93	G1½"	G1"	240	260	360	12.7
CD 120/12	52	208	327	230	106	124	104	100	130	120	150	9	93	G1½"	G1"	240	260	360	12.7
CDM 120/20	52	232	355	250	118	132	116	120	150	140	170	9	95	G1½"	G1"	240	280	360	17.3
CD 120/20	52	232	355	250	118	132	116	120	150	140	170	9	95	G1½"	G1"	240	280	360	17.3
CDM 200/12	52	208	355	230	106	124	104	100	130	120	150	9	96	G1½"	G1"	240	260	360	12.5
CD 200/12	52	208	355	230	106	124	104	100	130	120	150	9	96	G1½"	G1"	240	260	360	12.5
CDM 200/20	52	213	355	230	106	124	109	120	150	140	170	9	95	G1½"	G1"	240	260	360	16.4
CD 200/20	52	213	355	230	106	124	109	120	150	140	170	9	95	G1½"	G1"	240	260	360	16.4
CD 200/25	52	32	355	250	118	132	116	120	150	140	170	9	95	G1½"	G1"	240	280	360	17.1

br. listova:
2

obradio:

list broj:
1

datum
1994 god.

CENTRIFUGALNA PUMPA
tip PR 151

PIGO-R

Beograd