

# ZATVARAČICA ZA BOCE, tip PR 231

## NAMENA

Mašina služi za zatvaranje boca svih veličina navojnim metalnim zatvaračima tipa "SAS", za standardno grlo tip C i F, prema JUS.B.E6.101.

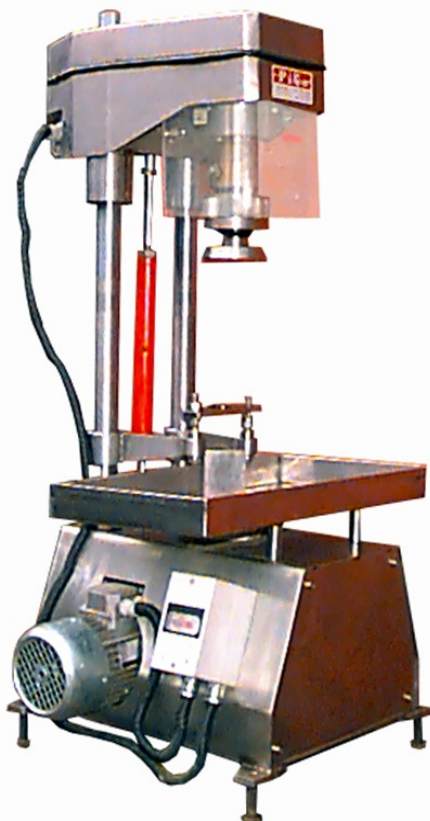

## KONSTRUKCIJA

Mašina za zatvaranje boca zatvaračima tipa SAS konstruisana je i urađena za poluautomatski rad.

Osnovna konstrukcija urađena je od profilisanog lima. Glava mašine urađena je od nerđajućeg alatnog čelika i termički obrađena.

Pogon glave i pogon za podizanje boca su urađeni odvojeno, preko ugrađenih reduktora i elektromotora.

Konstruktivno rešenje omogućava podešavanje radne visine prema visini boce. Podešavanje je jednostavno i lako.

Materijal izrade može biti nerđajući ili ugljenični čelik. Kada je mašina urađena od nerđajućeg čelika, završna obrada je urađena ukrasnim brušenjem. Kada je materijal izrade ugljenični čelik, površinska zaštita je osnovnom i pokrivnom bojom.

br. listova 3

obradio  
R. Pajić

list broj 1

datum  
1995. god.

**ZATVARAČICA ZA BOCE**  
**tip PR 231**

**PIGO** · R

Beograd

## NAČIN RADA

Na napunjenu bocu postavlja se zatvarač, a boca potom postavlja na mašinu, kada je postolje za bocu u donjem položaju. Mašina zatim automatski podiže bocu, prinosi je glavi za zatvaranje i obavlja formiranje navoja i povijanje zatvarača na donjem delu.

Zatim se boca spušta u početni položaj i radnik je skida sa mašine.

Pri radu treba voditi računa o taktu mašine i pratiti njen ritam.

## TEHNIČKE KARAKTERISTIKE

- kapacitet:  $Q = 750 \text{ kom/h}$
- visina boce: 100 - 400 mm, kontinualno prilagodiva
- prečnik boce:  $\text{Ø}50 - 140 \text{ mm}$
- grlo boce: tip C i E, JUS.B.E6.101
- instalisana snaga:  $N = 0,37 + 0,25 \text{ kW}$
- dimenzije mašine: prema crtežu
- neto težina:  $G = 95,0 \text{ kg}$
- dimenzije za transport:  $V = 1 \text{ m}^3$

br. listova 3

obradio  
R. Pajić

list broj 2

datum  
1995. god.

**ZATVARAČICA ZA BOCE**  
**tip PR 231**

**PIGO** 

Beograd

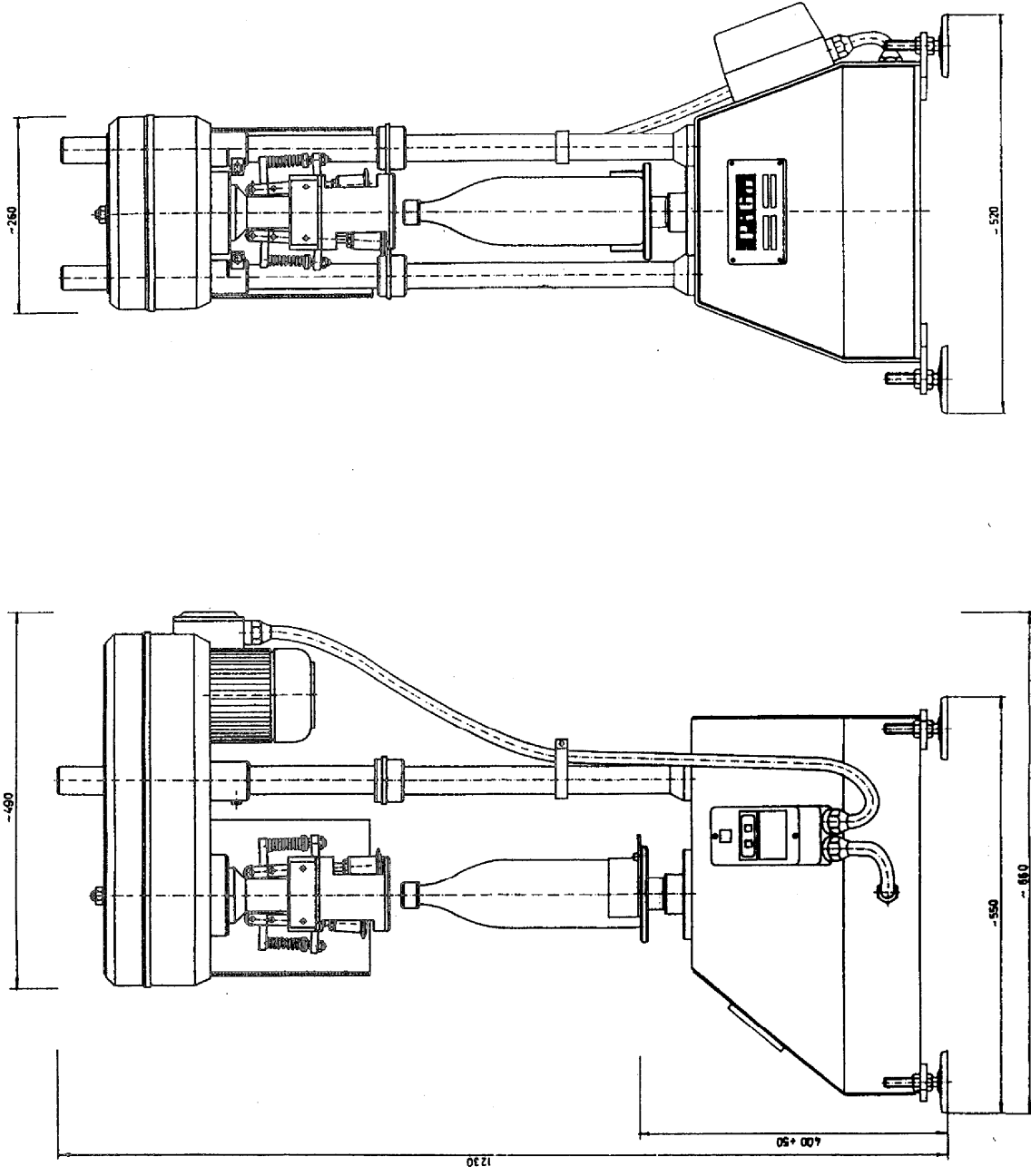

**ZATVARAČICA ZA BOCE**  
**tip PR 231**



Beograd

br. Listova: <b>3</b>	obradio:
list broj: <b>3</b>	datum: 1995 god